

手順 1 ～ キー支え(前)(後)を取り付ける

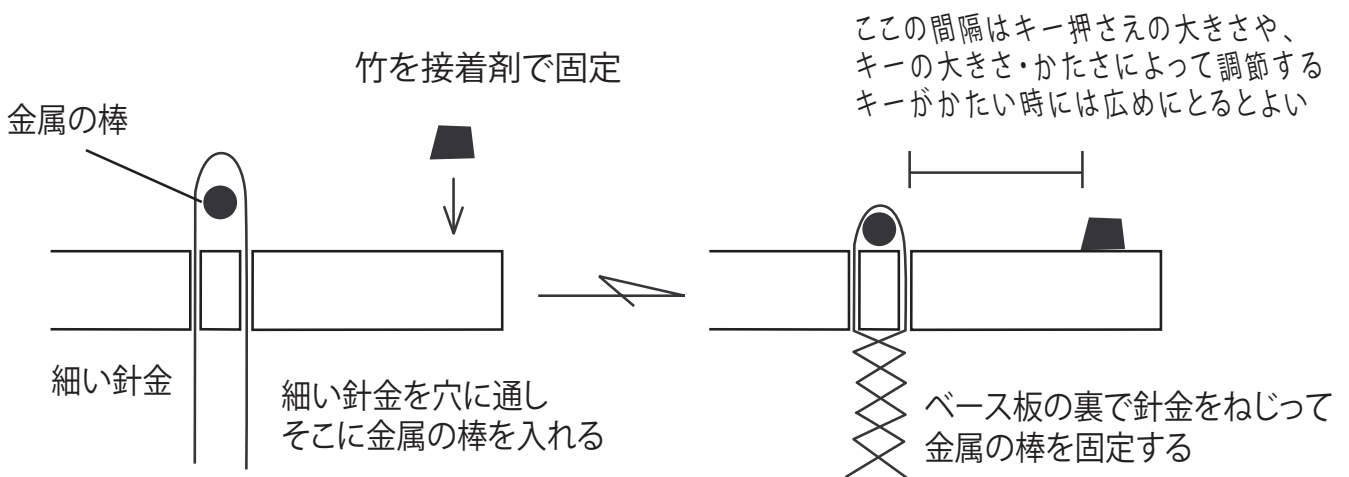

手順 2 ～ キーを取り付ける

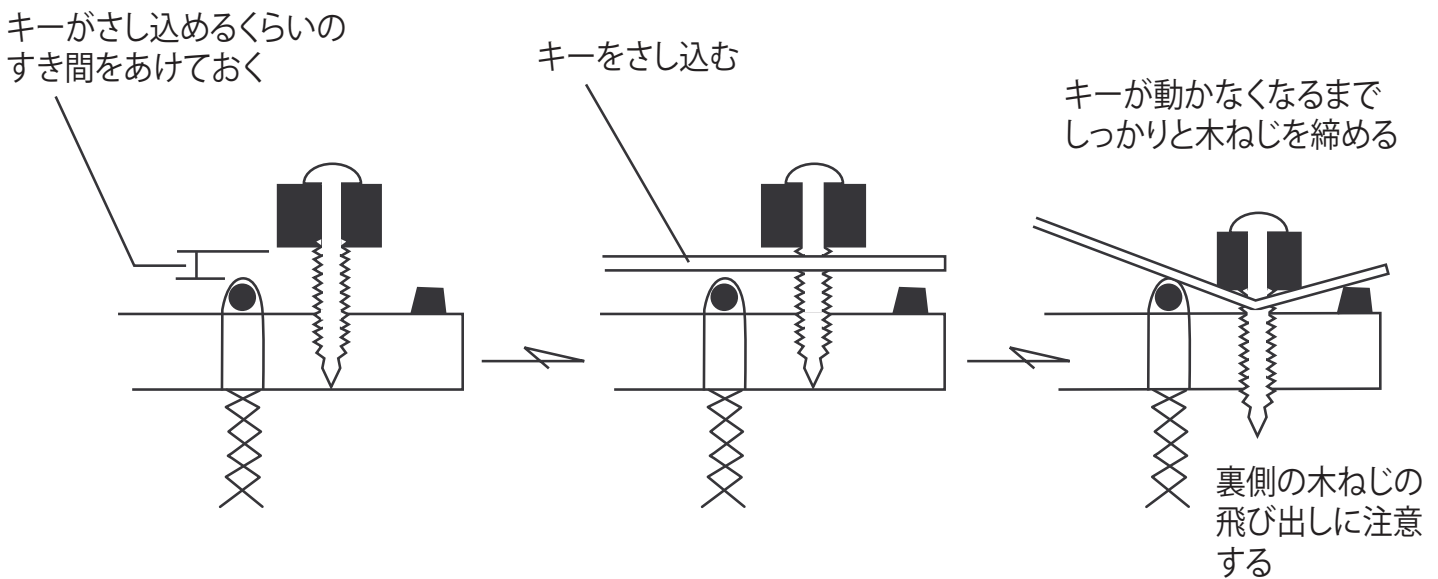

手順 3 ～ ベース板を空き缶にとりつける

- ベース板の空き缶への取り付けは、セロハンテープでもいいし、接着剤でもなんでもいい。ただし、ガタガタしないようにしっかりと取り付けないと、いい音が出ない。
- 手順2と手順3は順序が逆になってもかまわない。

出来上がったカリンバをテーブルや大きな箱にくっつけて弾いてみて、音の大きさの違いを比べてみよう!

缶の中にゼムクリップ等の金属を入れると、ビリビリ、とノイズが入ってかっこよくなるぞ。

※ キー押さえ材やキー支えを板に固定する方法や材料は何でも構わない。今回の例にこだわらず、身の回りにあるモノや道具で作れるように考えて工夫してみよう。

※キーの長さによって音の高さが変わるよ。いろいろためして聞き比べてみよう。